

ダイヤフラム式  
ハンドポンプ

# DP-H02

## 部品リスト

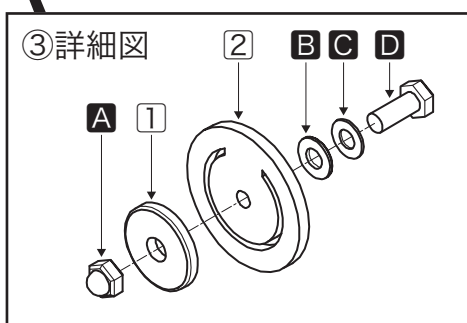
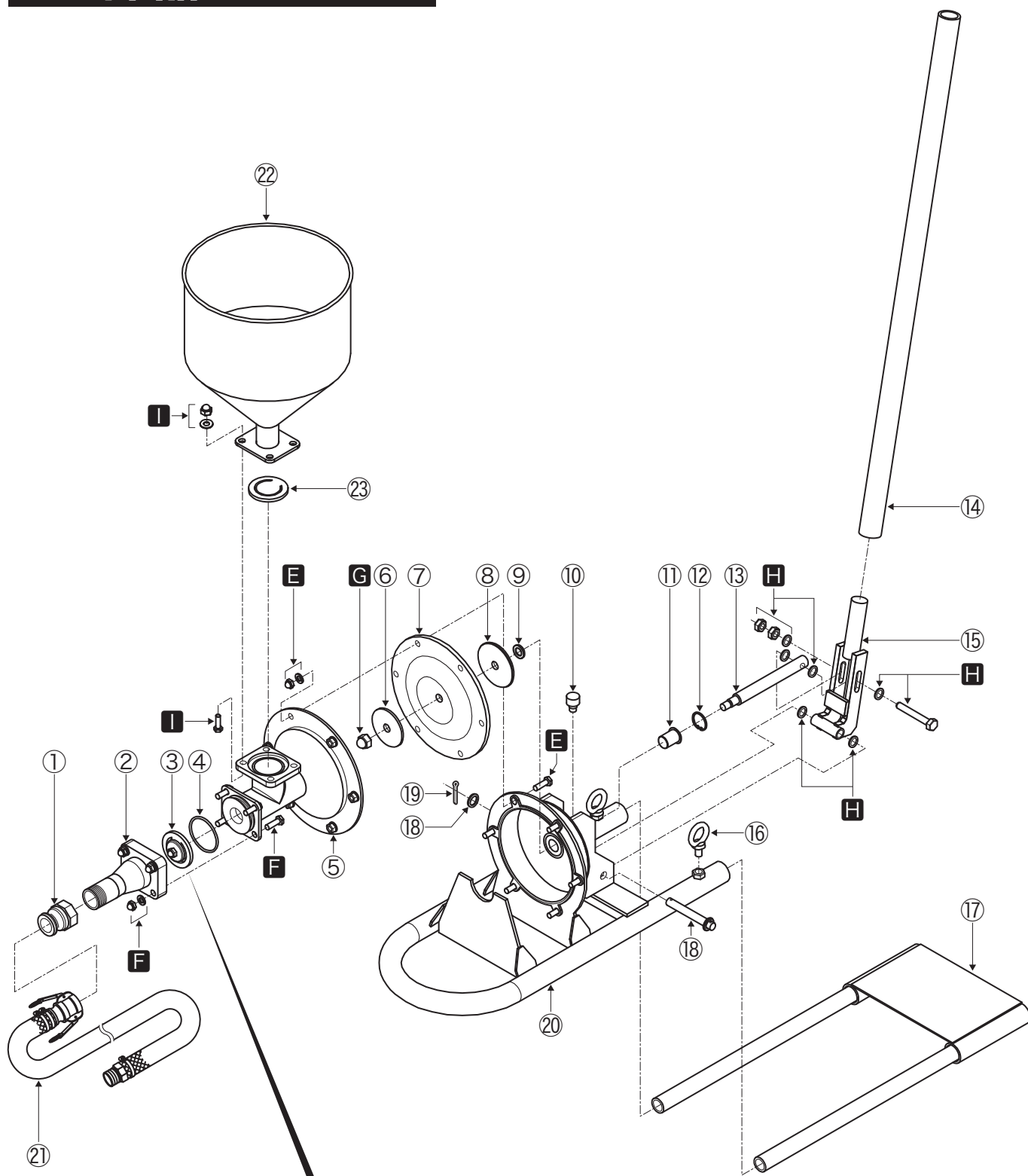

## DP-H02 部品リスト

番号	名 称	数 量	備 考
①	オスカップリングメスネジ	1	OZA-25-AL
②	吐出口	1	R1
③	逆止弁A	各1	① φ35mm PL
			② ゴム板
			A M8 袋N
			B M8 PW
			C M8 シールワッシャ
④	Oリング	各1	G55
⑤	ポンプヘッド	1	
⑥	ダイアフラム押え板小	1	
⑦	ダイアフラム	1	
⑧	ダイアフラム押え板大	1	
⑨	シールワッシャ	1	新日本オイルシール SW 12×21-A
⑩	グリースカップ	1	島田製作所 201 20×⅓
⑪	フランジブッシュ	1	オイレス工業 80F-1830
⑫	スナップリング	1	H-28 穴用
⑬	ポンプシャフト	1	
⑭	ハンドル	1	
⑮	クランク	1	
⑯	フットベース固定ボルト	2	M10 アイボルト
⑰	フットベース	1	
⑱	クランク止め用ピン	1	M12用PW3ヶ付
⑲	割ピン	1	30mm
⑳	ボディフレーム	1	
㉑	吐出ホースセット	1	ブレードホース φ25mm×5m メスカップリングOZC-25-AL ホースニップルR⅓
㉒	ホッパ	1	
㉓	逆止弁B	1	
E	六角ボルト	6	M8×30L SW・袋N
F	六角ボルト	各4	M8×35L SW・袋N
G	キャップ付Uナット	1	M12
H	六角ボルト	1	M10×70L 半ネジ SUS PW4ヶ・UN・N
I	六角ボルト	各4	M8×25L SW・袋N



『練って』『送る』機械を創る  
**岡三機工株式会社**  
<http://www.okasankikou.co.jp>

総務・経理 〒541-0052 大阪市中央区安土町3丁目4-5 本丸田ビル703 ☎06(6227)8001  
 川崎営業所 〒210-0803 神奈川県川崎市川崎区川中島2丁目6-3 ☎044(266)2771  
 名古屋営業所 〒476-0006 愛知県東海市浅山3丁目121 ☎052(604)0780  
 大阪営業所 〒573-0131 大阪府枚方市春日野2丁目4-37 ☎072(859)5911  
 福岡営業所 〒811-2317 福岡県糟屋郡粕屋町長者原東4-7-8 ☎092(938)7222  
 大阪工場 〒573-0131 大阪府枚方市春日野2丁目4-37 ☎072(859)5751