



# 高機能モルタルミキサーと『開ければ止まる』が一体化

**開ければ止まる!**

運転動画で確認!



**自転しながら公転!**

運転動画で確認!



### 特長1 自転しながら公転するカクハン羽根!

自転羽根と外羽根・内羽根が公転することで、カクハン軌道が広く、材料を効率的に動かします。

### 特長3 進化した機能を標準装備!

モータ過負荷ランプ、インバータ異常ランプ、予期せぬ事態に備えた非常停止スイッチ、安全な移動をサポートする吊り金具を標準装備しています。

電装パネル



### 特長2 開ければ止まる!

ミキサーカバーを開くと回転が停止するインターロック機構を搭載。さらに、運転再開は必ず【**手動での再起動**】により、不意の始動を防ぎます。

※カバーの開きははじめは回転が停止しませんのでご注意ください



センサーON



センサーOFF

### 特長4 オプションでメッシュカバーの取り付けが可能!

上部投入口:12mm以下の網目を採用することで指の進入を抑え、さらに網から回転部まで100mm以上の距離を確保しました。  
**サイド部:**カバーを閉じたときの指の挟まれリスクを低減するため隙間を約20mmとし、回転部までは約120mmの距離を確保しました。

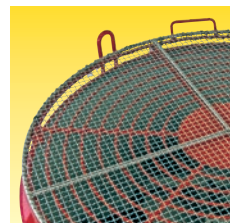

## 仕様

型番	STD-N3.5A-100V-1KW-50HZ STD-N3.5A-100V-1KW-60HZ	STD-N3.5A-200V-1.5KW-50HZ STD-N3.5A-200V-1.5KW-60HZ	STD-N3.5A-200V-1.5KW-INV	STD-N4.5A-200V-1.5KW-50HZ STD-N4.5A-200V-1.5KW-60HZ	STD-N4.5A-200V-2.2KW-INV
ドラム容量	165L			230L	
推奨混練量 <sup>*1</sup>	30L			75L	
回転数 <sup>*2</sup>	32rpm:50Hz 39rpm:60Hz	33rpm:50Hz 40rpm:60Hz	最小13~最大40rpm	33rpm:50Hz 40rpm:60Hz	最小19~最大57rpm
変速方式	定速		インバータ	定速	インバータ
動力	1.0kW-4P	1.5kW-4P		2.2kW-4P	
電源電圧	単相AC100V		三相AC200V		
モータ定格	14.0A:50Hz 12.5A:60Hz	6.9A:50Hz 6.1A:60Hz	6.1A:60Hz	6.9A:50Hz 6.1A:60Hz	8.5A:60Hz
ドラム寸法	外径780×高さ460mm			外径900×高さ460mm	
全体寸法	幅1,085×奥行830×高さ1,225mm			幅1,105×奥行955×高さ1,225mm	
重量	165kg	180kg	185kg	205kg	225kg

オプション ●シュート STR-ST2 ●セメント台 STR-SM2 ●メッシュカバー結束バンド付 STD-MC3.5/STD-MC4.5

※1 推奨混練量はセメント:砂=1:3 水適量の場合です ※2 モータの定格回転数から算出した値です

## 外形寸法図 (単位:mm)

■代表例:STD-N4.5A-200V-2.2KW-INV

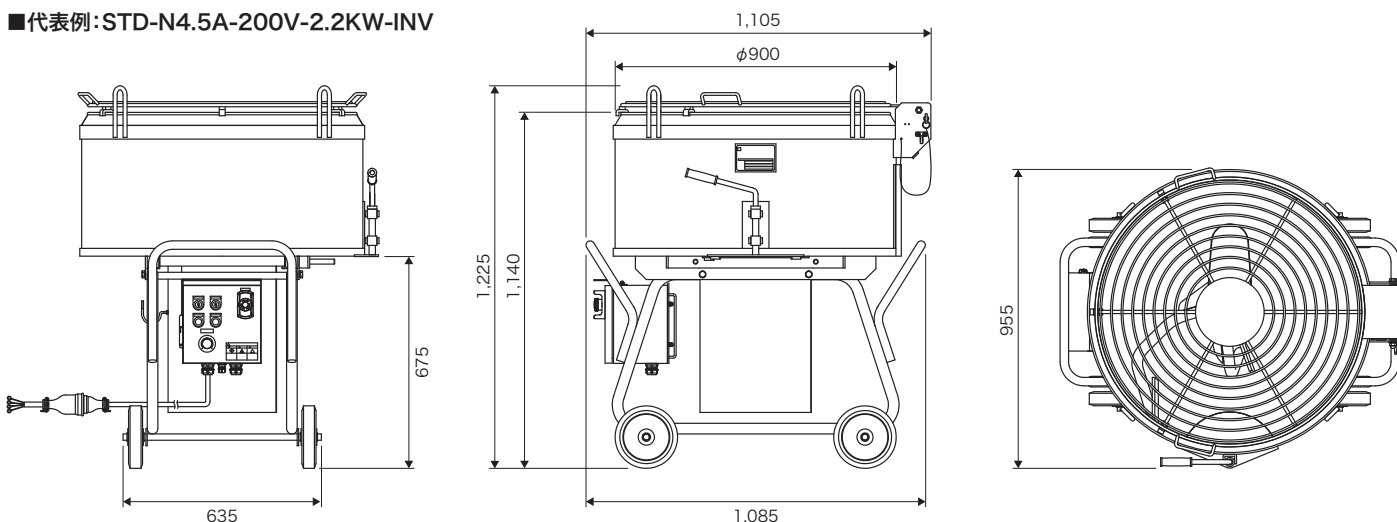

## システム図

■モルタル吹付システム例

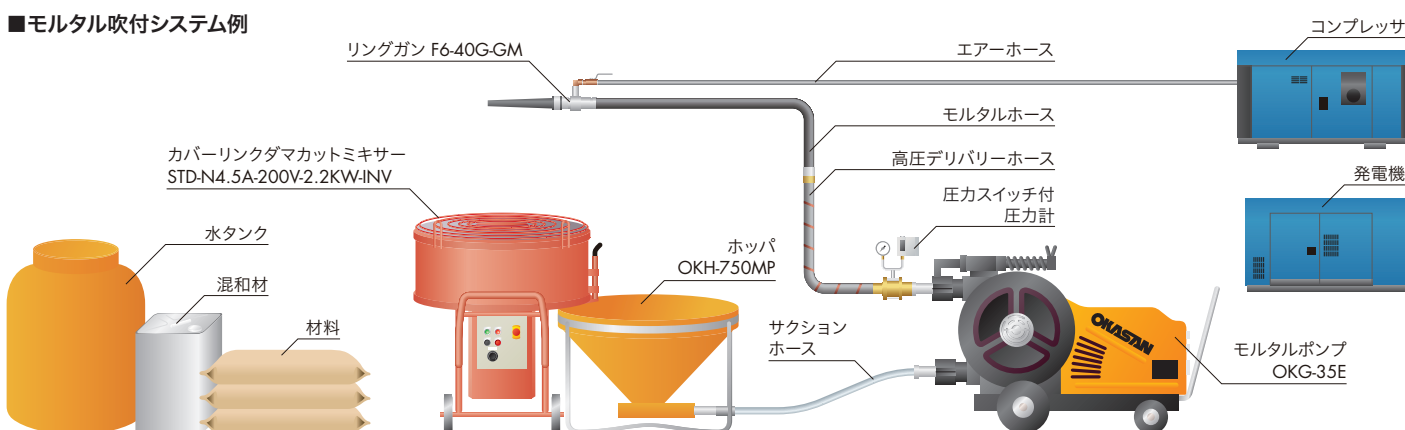

●ケガをしないよう取扱いに注意してください。 ●取扱説明書をよく読んで、本機をよく理解してから正しくお使いください。



『練って』『送る』機械を創る  
**岡三機工株式会社**  
<http://www.okasankikou.co.jp>

総務・経理 〒541-0052 大阪府中央区安土町3丁目4-5 本丸田ビル703 ☎06(6227)8001  
川崎営業所 〒210-0803 神奈川県川崎市川崎区川中島2丁目6-3 ☎044(266)2771  
名古屋営業所 〒476-0006 愛知県東海市浅山3丁目121 ☎052(604)0780  
大阪営業所 〒547-0047 大阪府大阪市平野区平野元町6-12 ☎06(6796)9850  
福岡営業所 〒811-2317 福岡県糟屋郡粕屋町長者原東4-7-8 ☎092(938)7222  
大阪工場 〒573-0131 大阪府枚方市春日野2丁目4-37 ☎072(859)5751



/OKASAN CHANNEL

岡三機工公式YouTubeチャンネル  
商品の紹介や操作説明動画を公開中です!

検索 岡三機工

